

**SCHÜTZEN SIE
IHR ÜBERTRAGUNGS-
SYSTEM**

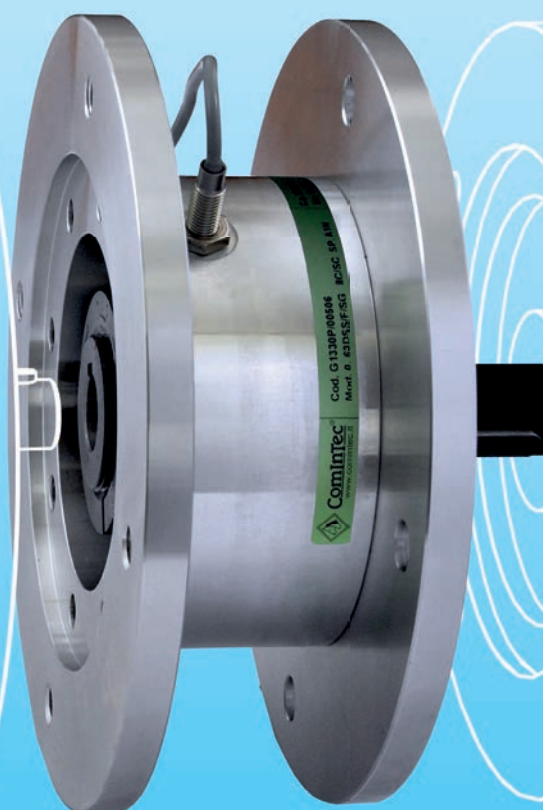

ComIntec®
Safety in Power Transmission



- Überlastschutz
- Einfache Montage und Einstellung
- Wartungsfrei
- Schutzart IP67
- Hohe Korrosionsbeständigkeit
- Ausführung mit freier Drehung, ATEX-konform

**DREHMOMENTBEGRENZER FÜR
UNTERSETZUNGSGETRIEBE**

Bis zu 1300 Nm

.../PR-V



DSS/F/SG/PR-V und DSS/SG/RF/PR-V - spielfreier Kugeldrehmomentbegrenzer für Untersetzungsgetriebe (Eingang):

- Lösung mit Kugeln, ohne Torsionsspiel, wartungsfrei
- Sofortiges Ausrasten von An- und Abtrieb bei Überschreiten des eingestellten Drehmoments
- Verfügbar mit automatischem Wiedereinrasten bei 360° (DSS/F/SG/PR-V) oder manuellem Wiedereinrasten (DSS/SG/RF/PR-V)
- Lösung komplett mit Verbindungsflansch aus verzinktem STAHL für IEC-Normmotoren B5 und auf Wunsch **NEMA**-Flansch C
- Schutz gegen Witterungseinflüsse, Schutzart vergleichbar mit IP67
- Integrierter Induktionssensor für Überlastkontrolle
- Werkseitig kalibriert und sofort einsetzbar
- Modell mit freier Drehung DSS/SG/RF/PR-V für die Konformität zu ATEX-Richtlinie 2014/34/UE II 2G ex h IIB T5 Gb -15°C _ T _ +80°C
- Für spezifische Anforderungen sind korrosionshemmende Oberflächenbehandlungen möglich

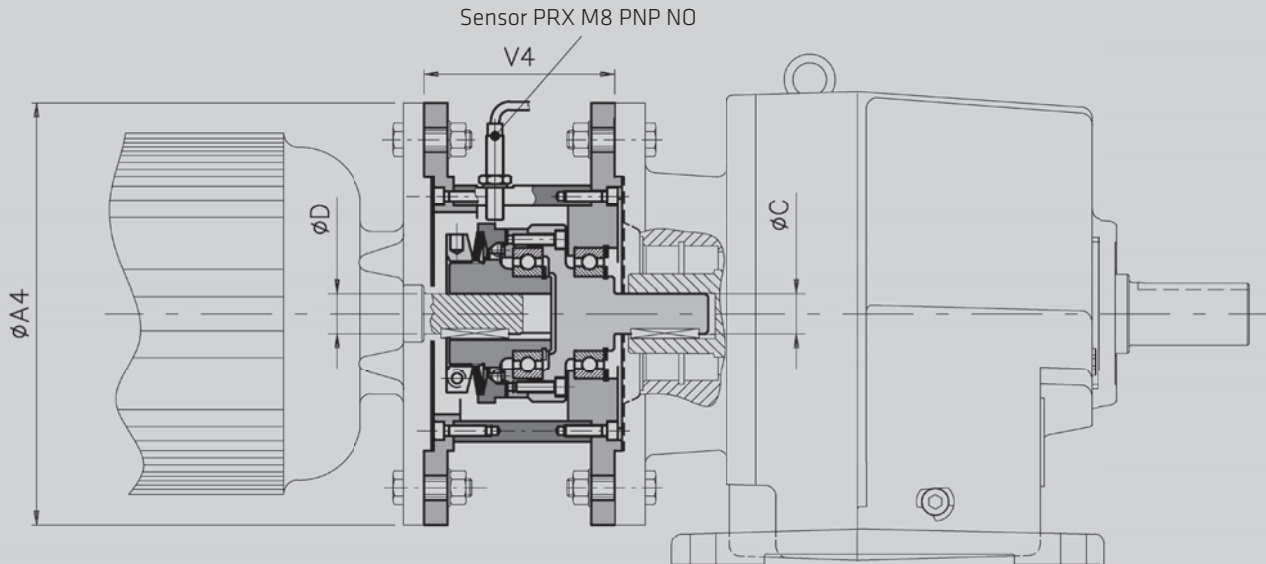

		Standard-Modell ohne Torsionsspiel DSS/F/SG/PR-V						Spielfreies Modell mit freier Drehung DSS/SG/RF/PR-V					
Motor IEC*	Größe T.L.	Drehmoment [Nm]	D H7 / C h7	A4	V4	Gewicht [Kg]	Drehzahl max	Drehmoment [Nm]	D H7 / C h7	A4	V4	Gewicht [Kg]	Drehzahl max
63	00,47	3-23	11	140	52,5	3,5	4000						
71			14	160	54,5	4,2							
80	00,63	5-50	19	200	78	8	4000	5-50	19	200	86	8,5	4000
90	1,80	9-100	24	200	90	9	3000	9-100	24	200	99	12	4000
100	2,96	20-200	28	250	110	17	2500	20-200	28	250	121	19,5	3000
112													
Δ 132	3,116	35-415	38	300	110	24	2000	50-400	38	300	140	29,5	3000
Δ 160	4,138	75-720	42	350	126	33,5	1850**	70-720	42	350	148	36	3000
Δ 180			48			36			38				
Δ 200	5,172							120-1300	55	400	192	70	3000
Δ 225									60	450		80	
Δ 250									65	550	194	110	
Δ 280													

Δ Auf Wunsch * IEC-Motor mit Flansch B ** Bei Kalibrierungen über 350 Nm verringert sich die Drehzahl auf 1200 Rpm

Eigenschaften des Sensors:



PRX: induktiver Näherungssensor M8 PNP NO

- Edelstahlgehäuse IP67
- Elektrischer Kontakt 7 ÷ 30 VCC
- Arbeitsfrequenz 4 KHz
- Betriebstemperatur von -20°C bis +70°C.
- Ausgang: NPN (N.O. - N.C.); PNP (N.O. - N.C.).
- Kabellänge: 2 m (3x0,2)



PRX-EX - induktiver Näherungssensor, ATEX-konform

- Gehäuse aus vernickeltem Messing
- Spannung 8.2 Vdc (1 KOhm)
- Betriebstemperatur von -25° bis +60°C
- Schutzart IP67
- Kabellänge: 3 m (2x0,25)

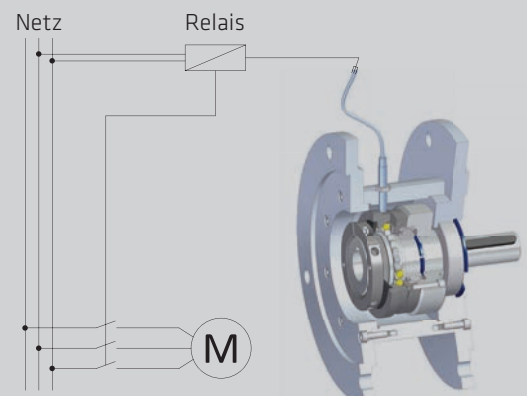

DIE DREHMOMENTBEGRENZER FÜR UNTERSETZUNGSGETRIEBE COMINTEC PR-V SCHÜTZEN DIE TEUERSTEN KOMPONENTEN IHRES SYSTEMS VOR DREHMOMENTÜBERLAST

Anwendungsbereiche

- Getränke- und Nahrungsmittelindustrie
- Abwasserbehandlung
- Verpackungsmaschinen

Bauweise

- Distanzhalter: standardmäßig verzinkter Stahl
- Drehmomentbegrenzer: Maschinenstahl
- Integrierter Sensor: induktiver Näherungssensor

Montage und Funktionsweise

- Wird direkt zwischen Motor und Getriebekasten montiert
- Geeignet für verflanschte Motoren und Untersetzungsgetriebe
- Sofortiges Ausrasten

Technische Eigenschaften



- Einstellbarer Drehmomentwert
- Wiedereinrasten automatisch (DSS/F/SG/PR-V) oder manuell (DSS/SG/RF/PR-V)
- Die Version DSS/SG/RF/PR-V ist ATEX-konform

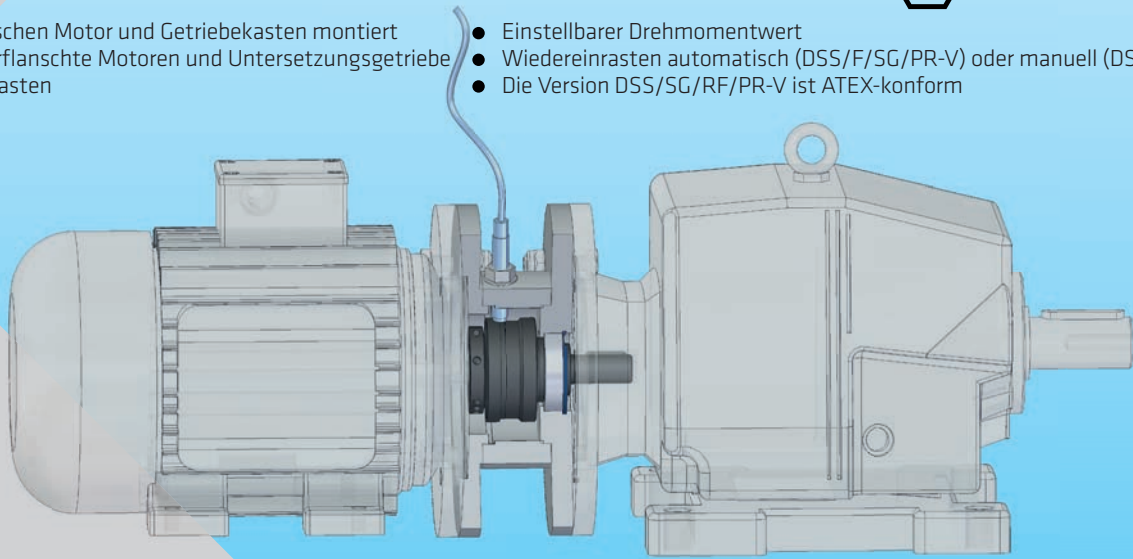

	Modell ComInTec PR-V	Kugelmodell für hohe Drehmomente	Reibmodell	Elektrische Sensoren
Ausrasten	+ Sofortiges	+ Sofortiges	— Rutschen	— verzögert
Installation	+ Einfache Anbindung an Motor und Getriebekasten	+ Am Getriebeausgang	+ Einfache Anbindung	— Mit elektronischen Schaltkreisen integriert
Abmessungen	+ Kompaktes Design	— Größere Abmessungen wegen gehobenem Drehmoment	+ Kompaktes Design	+ Kleine physische Abmessungen
Wartung	+ Keine	+ Keine	— Auswechseln der verschlissenen Komponenten	— Häufige Überprüfung der Kalibrierung
Preis	€€€	€€€€€	€€	€

+ Technische Wertigkeit

— Technische Wertigkeit

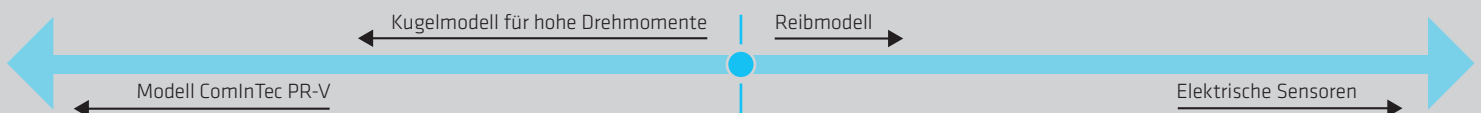

DAS MODELL PR-V VON COMINTEC IST LEICHT ZU MONTIEREN UND EINZUSTELLEN. ES WIRD ZWISCHEN MOTOR UND GETRIEBE EINGEBAUT UND GEWÄHRLEISTET DEN GLEICHEN SCHUTZ WIE DIE KUGELMODELLE, IST DABEI ABER KOSTENGÜNSTIGER.

DF/TAC/PR-V - Reibmodell für Unteretzungen (Eingang):

- Kompakte und kostengünstige Kupplungslösung
- Rutschen des Antriebsteils bei Überschreiten des eingestellten Drehmoments ohne Trennen der Übertragung
- Asbestfreie Reibringe mit spezifischen Leistungen verfügbar, je nach Anwendungsanforderungen
- Lösung komplett mit Verbindungsflansch aus Aluminium für IEC Motoren B5
- Möglichkeit zur Ergänzung durch einen Induktionssensor für die Überlastkontrolle
- Werkseitig kalibriert und sofort einsetzbar
- Für spezifische Anforderungen sind korrosionshemmende Oberflächenbehandlungen möglich

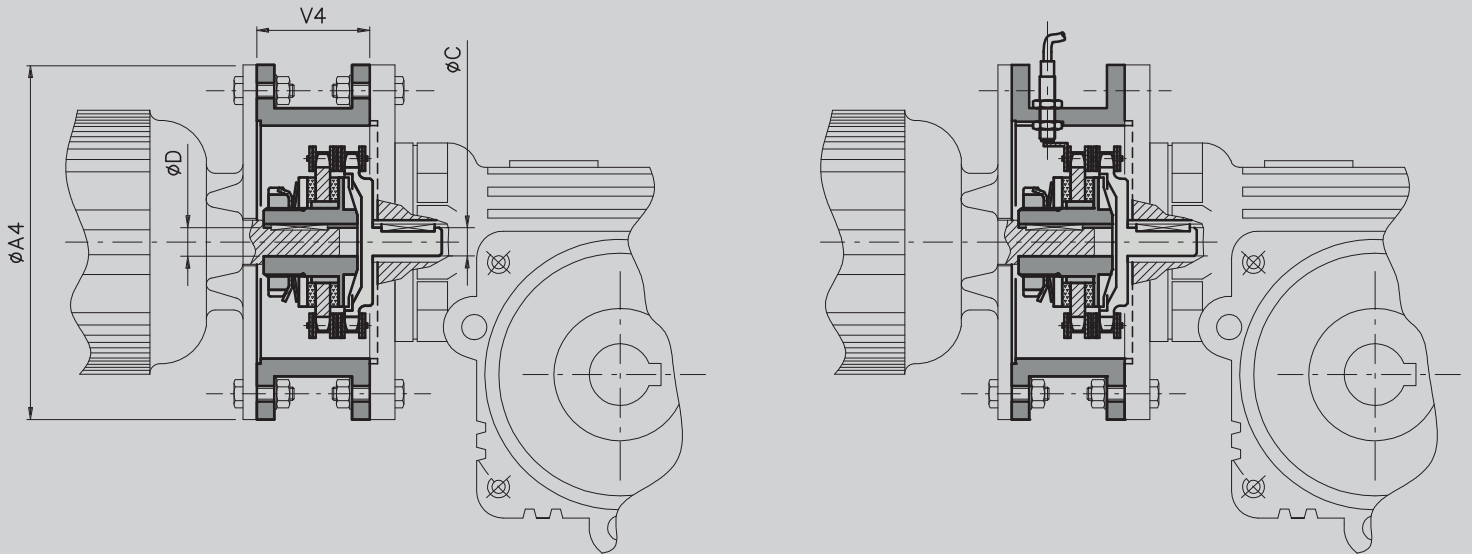

Motor IEC*	Größe T.L.	Drehmoment [Nm]	Modell DF/TAC/PR-V				Drehzahl max [Rpm]
			DH7/Ch7	A4	V4	Gewicht [Kg]	
63	00.38	1-34	11	140	43	1.1	5000
71			14	160	43	1.2	
80	0.50	2-100	19	200	45.5	2	3800
90			24	200	55.5	2.7	
100	1.70	6-210	28	250	66	4.8	2800
112							
132	2.90	13-450	38	300	83.5	9	2200
Δ 160	3.115	65-950	42	350	121	16	1800
Δ 180			48			16.2	
Δ 200	4.140	180-1200	55	400	122	27	1500

Modell **DF/TAC/PR-V** komplett mit Distanzstück für die Montage zwischen Motor und Getriebe, mit Induktionssensor **PRX** und Möglichkeit zur Inspektion

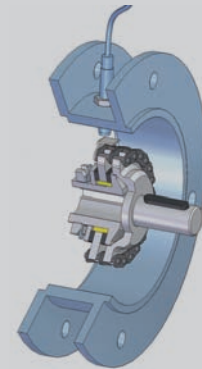

Δ A richiesta

* Motore IEC con flange B5



ComIntec S.r.l.

Via Dell'artigiano, 9
40055 Villanova di Castenaso (BO) - Italy
Tel. +39 051 780216 - Fax +39 051 782256
info@comintec.it - www.comintec.com

MADE IN ITALY



05 2021



ATTIVITÀ COFINANZIATA DALLE CAMERE
DI COMMERCIO DELL'EMILIA ROMAGNA

