

**PROTEZIONE
PER COMPRESSORI
SUI CAMION**

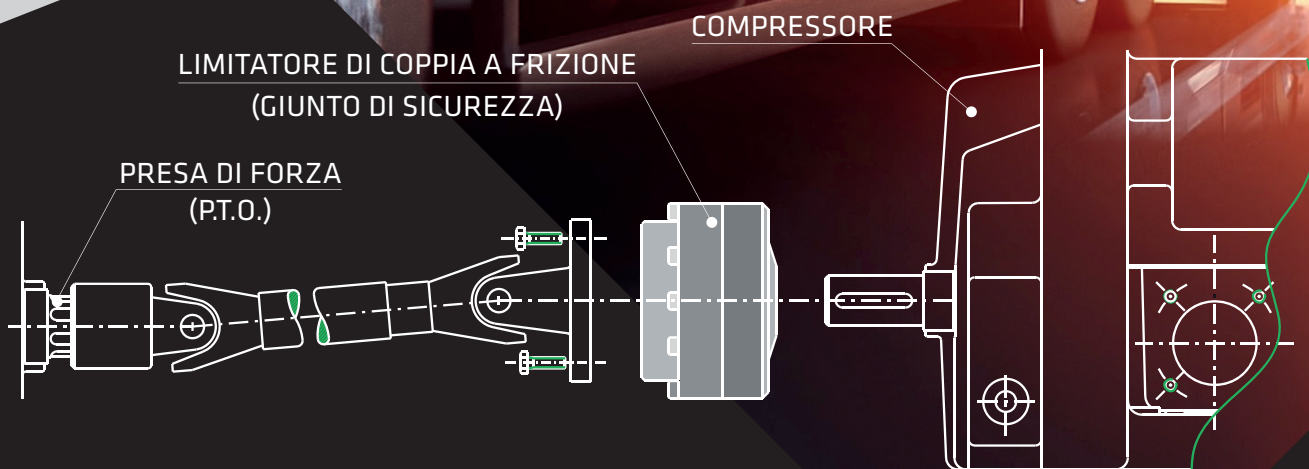

ComIntec®
Safety in Power Transmission



CARATTERISTICHE:

- **PROTEZIONE DEL COMPRESSORE E DELLA PRESA DI FORZA**
- **ASSORBIMENTO DEGLI SHOCK D'AVVIO/INNESTO**
- **MASSIMA PRODUTTIVITÀ SENZA FERMI**
- **MAGGIORE DURATA CON MINOR MANUTENZIONE**

CAMPO DI IMPIEGO:

- **CAMION A CISTERNA**
- **AUTOARTICOLATI**
- **COMPRESSORI ROTATIVI**
- **COMPRESSORI A VITE**

**GIUNTI DI SICUREZZA PER COMPRESSORI
E PRESE DI FORZA**

SOLUZIONE BASE

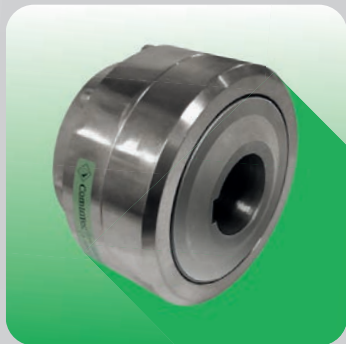

DF_PTO limitatore di coppia a frizione con flangia cardano

- Semplice ed economico
- Trattamento di zincatura
- Flange e taratura personalizzabili
- Sistema interno di sovraccarico protetto dagli agenti atmosferici

MOD	De	L tot	FORO max	COPPIA max
2.90	120	79	38	400
3.115	148	94	45	800
4.140	180	112	55	1000

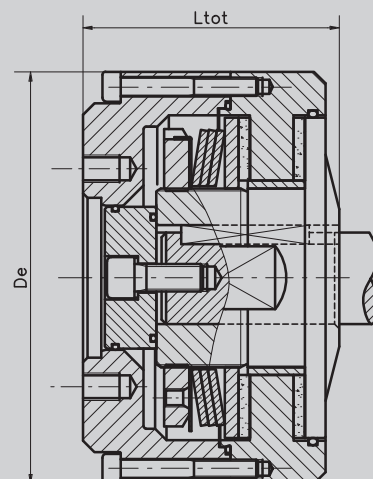

SOLUZIONE COMPATTA

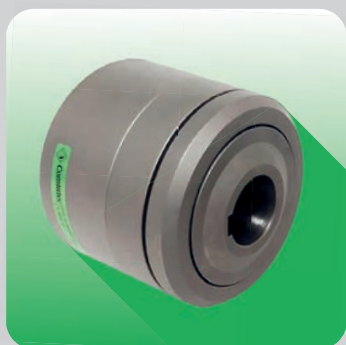

DF/MD_PTO limitatore di coppia a frizione multidisco con flangia cardano

- Soluzione compatta a multi disco
- Trattamento di nichelatura ad alta resistenza
- Flange e taratura personalizzabile
- Sistema interno di sovraccarico protetto dagli agenti atmosferici
- (*) A richiesta rondella esterna con guarnizioni per una protezione totale

MOD	De	L tot	FORO max	COPPIA max
2.90	120	95	40	800
3.115	153	120	45	1500

